

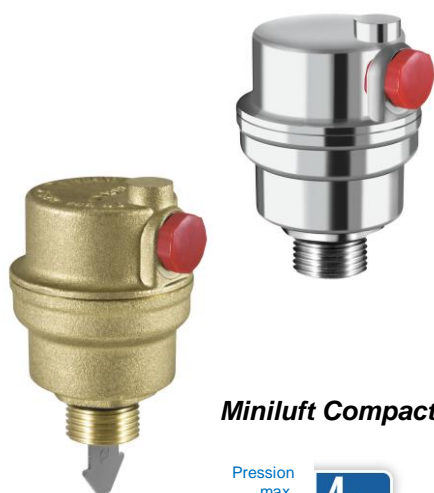

MINILUFT

PURGEUR D'AIR RÉDUITS, POUR PETITES INSTALLATIONS

CT2827.0_03
FRA
Février 2018



Miniluft Compact

Pression max. de décharge **4 bar**



Miniluft





Pression max. de décharge **6 bar**



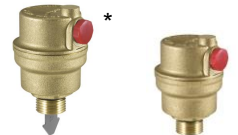

- Dimensions réduites ;
- Fonctionnement automatique de l'évacuation air.

GAMME DE FABRICATION

PURGEUR D'AIR À ERGOT DE FERMETURE MANUELLE - ÉVACUATION LATÉRALE

	Référence	Taille	Raccord	Type
* 	2827.03.10 *	3/8"	M UNI-EN-ISO 228	Miniluft Compact - évacuation latérale
	2827.04.00	1/2"	M UNI-EN-ISO 228	Miniluft Compact - évacuation latérale
	2827.03.90	3/8"	M UNI-EN-ISO 228	Miniluft Compact - évacuation latérale - Chromé
	2827.04.90	1/2"	M UNI-EN-ISO 228	Miniluft Compact - évacuation latérale - Chromé

PURGEUR D'AIR À ERGOT DE FERMETURE MANUELLE - ÉVACUATION VERTICALE

	Référence	Taille	Raccord	Type
* 	2828.03.10 *	3/8"	M UNI-EN-ISO 228	Miniluft - évacuation verticale
	2828.04.00	1/2"	M UNI-EN-ISO 228	Miniluft - évacuation verticale
	Sur demande	Ø15	Tuyau cuivre à compression	Miniluft - évacuation verticale

* Clapet avec dispositif anti-bulles

DESCRIPTION

FONCTION :

Les *Miniluft* sont des purgeurs d'air, automatiques, à fonctionnement par flotteur, dont la fonction est d'éliminer l'air et les gaz de l'installation de chauffage ou climatisation.

Leurs dimensions réduites en font des produits indiqués pour applications sur collecteurs de différents types, à installer en kits de distribution logés dans des boîtiers.

Malgré leurs dimensions réduites, ils sont d'une grande efficacité pour éliminer l'air aussi bien en phase de chargement que de vidange. Leur haute capacité de dégazage contribue au maintien sans air des zones de l'installation où ils sont posés.

Grâce au traitement de finition spécial des *Miniluft Chromés*, cette série de produits répond particulièrement aux exigences d'esthétique des sèche-serviettes.

L'élimination de l'air de l'installation réduit les pannes et les problèmes de fonctionnement, en contribuant à :

- Augmenter la puissance de chauffage et de climatisation ;
- Réduire la formation de corrosion sur tous les points de l'installation ;
- Réduire les interventions d'entretien extraordinaire ;
- Réduire les effets générateurs de bruit dans les installations ;
- Réduire les coûts de gestion des installations.

UTILISATION : Les *Miniluft* s'utilisent dans les zones où la formation de bulles d'air est suspectée ; ils sont particulièrement indiqués pour un montage direct sur collecteurs, en colonnes horizontales (montants horizontaux).

ATTENTION : A toujours installer en position verticale.

CARACTÉRISTIQUES D'EXÉCUTION

- Corps / capuchon : Laiton CW 617N UNI EN 12165
- Élastomères : EPDM et NBR
- Flotteur : à levier en résine polypropylène
- Ressort : Acier inoxydable AISI 302
- Dispositifs anti-bulles (disponible uniquement en dimension 3/8") Polymère
- Raccord : M UNI-EN-ISO-228 / à compression pour tuyau cuivre (en fonction de la version)

CARACTÉRISTIQUES TECHNIQUES

- Fluide compatible : Eau
Eau + Glycol 30 %
- Température max. du fluide : 115°C
- Pression max. d'exercice : 10 bars (1000 kPa)
- Pression max. de décharge :
- version à évacuation latérale (série 2827) 4 bars (400 kPa)
- version à évacuation verticale (série 2828) 6 bars (600 kPa)

DIMENSIONS

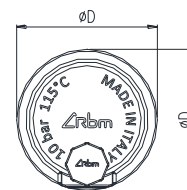
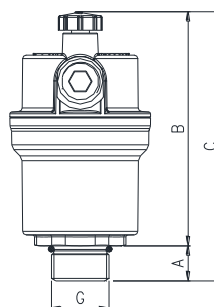
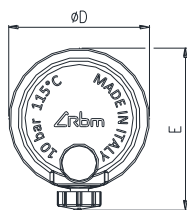
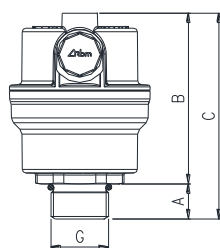

Référence	G	A [mm]	B [mm]	C [mm]	Ø D [mm]	E [mm]
2827.03.10	3/8"	10	45,8	55,8	40,4	46,3
2827.04.00	1/2"	11,5	45,8	57,3	40,4	46,3
2827.03.90	3/8"	10	45,8	55,8	40,4	46,3
2827.04.90	1/2"	11,5	45,8	57,3	40,4	46,3

Référence	G	A [mm]	B [mm]	C [mm]	Ø D [mm]
2828.03.10	3/8"	10	66,9	76,9	40,4
2828.04.00	1/2"	11,5	66,9	78,4	40,4
Sur demande	Ø 15	20,6	68	88,6	40,4

POINTS FORTS / DESCRIPTION COMPOSANTS

Dispositif d'expulsion des gaz : L'expulsion des gaz comme l'oxygène, l'hydrogène, le gaz carbonique, évite que ces derniers, s'ils sont retenus, forment des solutions acides corrosives ou déclenchent des processus galvaniques de perforation en présence de courants vagabonds. Le dispositif d'expulsion des gaz peut être fermé en vissant complètement l'ergot d'extrémité. Ce composant, par sa haute garantie fonctionnelle, est à considérer comme un dispositif de sécurité sur les installations.

Chambre pressostatique d'accumulation air : La chambre pressostatique est conçue de manière à empêcher le contact des impuretés en surface libre du fluide avec le dispositif d'étanchéité, notamment au moment du démarrage de la pompe de circulation.

Flotteur : Flotteur en technopolymère, fixé à l'intérieur du corps de sorte que son fonctionnement ne puisse pas être influencé par des mouvements extérieurs, qu'il s'agisse de rotation ou de vibration.

Dispositif anti-bulles (disponible uniquement en dimension 3/8"). Évite la formation de poches d'air dans l'installation qui risquent de gêner le passage d'une évacuation. En cas de combinaison à un clapet anti-retour Série 38, le dispositif anti-bulles doit être enlevé du clapet.

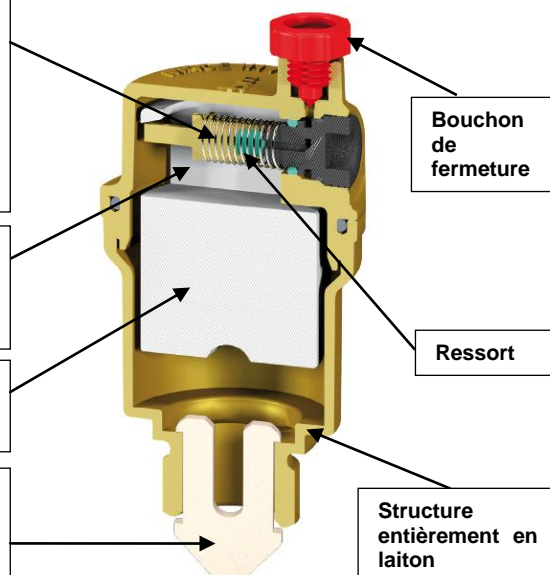

PRINCIPE DE FONCTIONNEMENT

L'accumulation de bulles d'air en partie supérieure du corps du purgeur (chambre pressostatique d'accumulation d'air) provoque la descente du flotteur et donc l'ouverture du dispositif d'expulsion des gaz.

Pour que le purgeur fonctionne correctement, s'assurer que la pression de l'eau reste inférieure à la valeur de pression maximale de décharge (**4 bars** pour série 2827 - **6 bars** pour série 2828).



Clapet en position **FERMÉE**



Clapet en position **OUVERTE**

UTILISATION / INSTALLATION ET COMPOSANTS AUXILIAIRES

Les *MINILUFT* s'utilisent dans les zones où la formation de bulles d'air est suspectée ; ils sont particulièrement indiqués pour un montage direct sur collecteurs, en colonnes horizontales.

Toujours les installer en position verticale.

Précautions :

- Utiliser le purgeur avec ergot ouvert en phase de chargement / vidange d'installation.
- S'il est installé sur collecteurs à proximité de dérivations, il est conseillé de vérifier que l'ergot est complètement vissé, de manière à éviter qu'une aspiration d'air se produise en phase d'utilisation maximale du groupe de dérivation (voies de distribution fermées).
- A installer sur circuits à pressions de pompage positives. Pour les circuits à pressions de pompage négatives, toujours prévoir l'arrêt manuel du composant avec interposition d'une vanne à bille.
- Pour faciliter les éventuelles opérations d'entretien et d'inspection du dispositif de décharge d'air sans arrêter l'installation, il est conseillé d'isoler le dispositif avec des vannes à bille ou des clapets antiretour.



APPLICATION DE MINILUFT CHROMÉS

Les purgeurs d'air *MINILUFT CHROMÉS* sont conçus avec une attention particulière accordée à l'aspect esthétique, grâce à un traitement de chromage brillant des composants.

Grâce au traitement de finition spécial, cette série de produits répond particulièrement aux exigences d'esthétique des sèche-serviettes. Ils s'appliquent essentiellement au sommet des éléments radiants de sèche-serviettes.

L'installation du *MINILUFT* permet d'évacuer de façon automatique l'air qui se trouve dans l'élément radiant et par conséquent de résoudre les phénomènes courants et désagréables de radiateurs qui ne chauffent pas de façon uniforme.

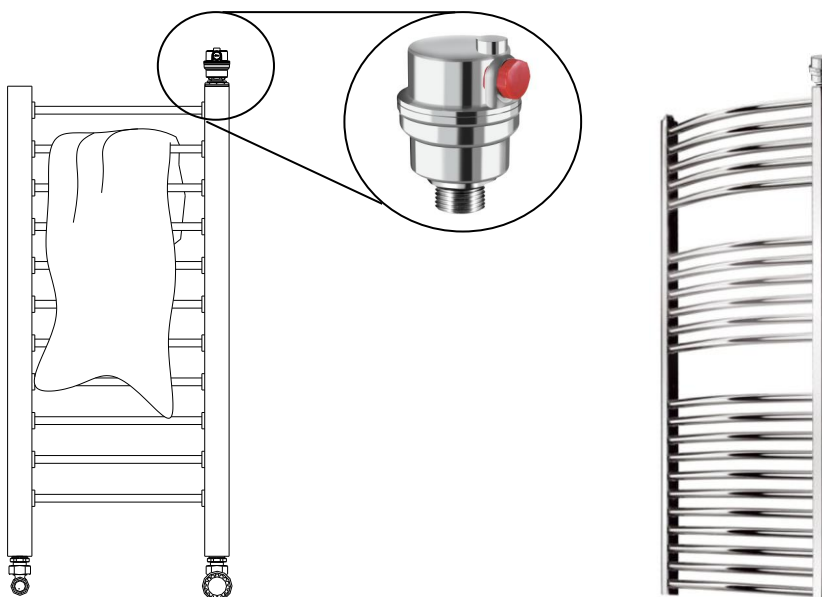

CARACTÉRISTIQUES FLUIDODYNAMIQUES

Diagramme capacité de décharge

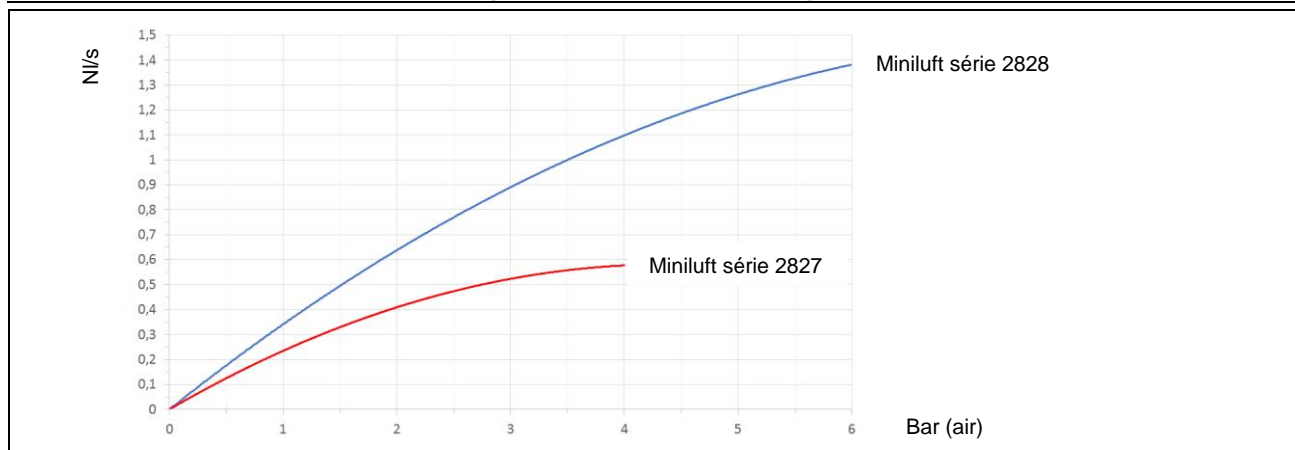

DESCRIPTIF DU PRODUIT

SÉRIE 2827

Clapet automatique de décharge d'air avec ergot de fermeture manuelle modèle *Miniluft Compact*. Raccord fileté 3/8" M (ou 1/2" M). Corps et capuchon en laiton. Flotteur en PP. Ressort INOX AISI 302. Joints en élastomère éthylène-propylène et élastomère nitrile. Dispositif anti-bulles en polymère. Fluide compatible : eau - eau + glycol 30 % Température maximale du fluide 115°C. Pression maximale d'exercice 10 bars. Pression maximale de décharge 4 bars. Évacuation latérale.

SÉRIE 2827 CHROMÉE

Clapet automatique de décharge d'air pour sèche-serviettes avec ergot de fermeture manuelle modèle *Miniluft Compact*. Raccord fileté 3/8" M (ou 1/2" M). Corps et capuchon en laiton, finition de surface chromée brillante. Flotteur en PP. Ressort INOX AISI 302. Joints en élastomère éthylène-propylène et élastomère nitrile. Fluide compatible : eau - eau + glycol 30 % Température maximale du fluide 115°C. Pression maximale d'exercice 10 bars. Pression maximale de décharge 4 bars. Évacuation latérale.

SÉRIE 2828

Clapet automatique de décharge d'air avec ergot de fermeture manuelle modèle *Miniluft*. Raccord fileté 3/8" M (ou 1/2" ou raccord à compression pour tuyau cuivre ø15). Corps et capuchon en laiton. Flotteur en PP. Ressort INOX AISI 302. Joints en élastomère éthylène-propylène et élastomère nitrile. Dispositif anti-bulles en polymère. Fluide compatible : eau - eau + glycol 30 % Température maximale du fluide 115°C. Pression maximale d'exercice 10 bars. Pression maximale de décharge 6 bars. Évacuation verticale.



RBM S.p.A. se réserve le droit d'apporter des améliorations et modifications aux produits décrits et à leurs caractéristiques techniques à tout moment et sans préavis : toujours consulter les instructions jointes aux composants, cette fiche étant une aide si celles-ci s'avéraient trop schématiques. Notre service technique reste à votre disposition pour répondre à toutes vos questions.



RBM S.p.A.
Via S. Giuseppe, 1
25075 Nave (Brescia) Italy
Tél. 030-2537211 Fax 030-2531798
E-mail : info@rbm.eu - www.rbm.eu